

NEW!

Tarima no retornable

40x48

Construido con doble hoja de PEAD termoformado



Vista Superior

PROPIEDADES

- Tecnología TriMax™ con alta absorción al impacto que incrementa la durabilidad
- Resistente al impacto
- Peso ligero para una mejor manipulación
- El diseño ovalado de las patas minimiza el daño causado por las horquillas del montacargas



Vista Inferior

OPCIONES

- Logotipos y/o etiquetas personalizadas
- Agarraderas

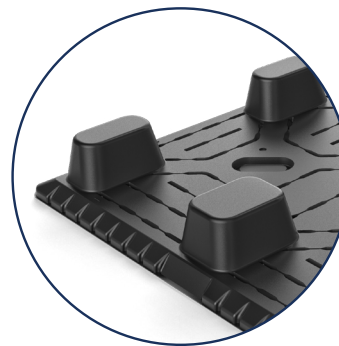

Patas Ovaladas

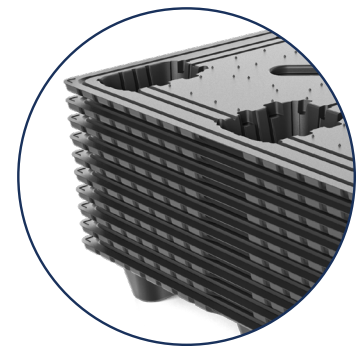

Diseño de Tarima Anidable

ESPECIFICACIONES TÉCNICAS

| PRODUCTO | DESCRIPCION | DIMENSIONES | | | PESO Y COLOR | CAPACIDAD DE CARGA | | ALTURA DE LA ESTIBA | CANTIDAD POR ESTIBA | | CANTIDAD TLD 53' | CANTIDAD SC 40' | CANTIDAD HC 40' |
|-----------|---------------------------|-------------------|-----------------|-------------------|-----------------------------|---------------------|-----------------------|---------------------|---------------------|----|-----------------------|-----------------------|-----------------------|
| | | Largo | Ancho | Alto | | DINÁMICA (HASTA) | ESTÁTICA (HASTA) | | STD. | HC | | | |
| DC0 40x48 | Twin Sheet One-Way Pallet | 48" 1,219.2 mm | 40" 1,016 mm | 5.25" 133.4 mm | 11.5 lbs 5.2 kg Negro | 2,200 lbs 998 kg | 9,000 lbs 4,082 kg | 100" 2,540 mm | 60 | 68 | 1,800 Tari- mas | 1,200/ 20 Pilas | 1,360/ 20 Pilas |

DC0 4048

ESPECIFICACIONES TÉCNICAS

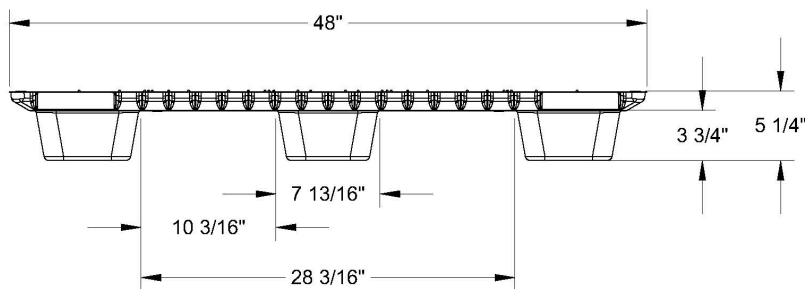
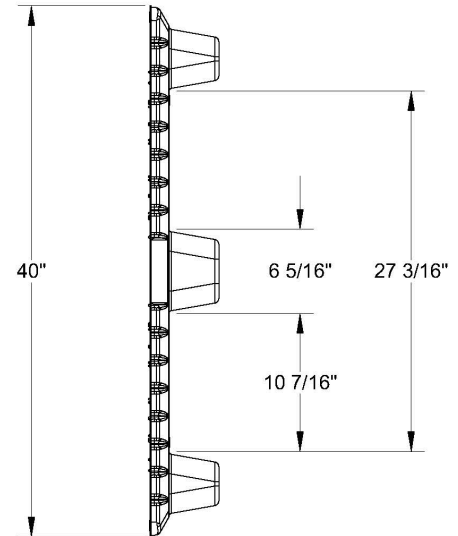
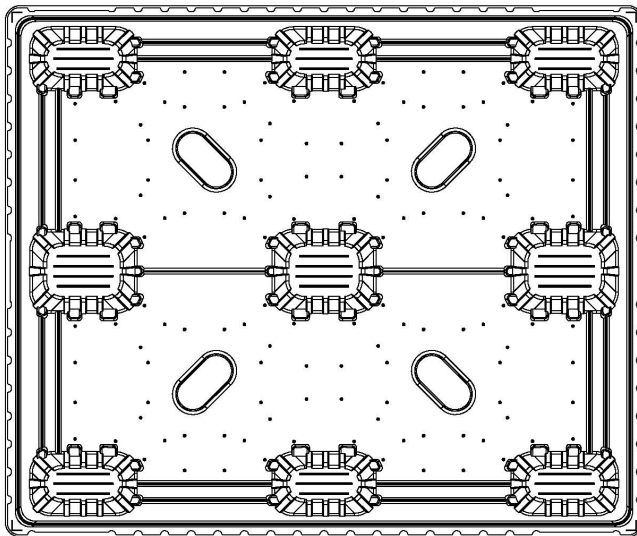

Ventajas

Amigable con el medio ambiente

Exento de la NIMF 15

Larga vida útil



De fácil limpieza



Higiénicas



Resistentes a cambios climáticos



Resistentes a impactos



Entrada de 4 vías



Reciclable

TriEnda publica pautas para el uso de sus productos basadas en sus estándares de prueba; por lo tanto, estas pautas no constituyen ninguna garantía relacionada a la aplicación individual de cada cliente. La industria para el manejo de materiales no ha estandarizado la metodología de prueba ni criterios de calificación para cada producto de manera particular. Todos los productos de TriEnda son vendidos bajo el entendido de que cada cliente validará la viabilidad de aplicación de acuerdo con sus necesidades específicas. Dado que la aplicación de cada producto es única, el cliente asume todo el riesgo por la determinación del uso de la tarima.



Programa de
Recompra de
Tarimas

 **TriEnda**[®]
Upgrading the Experience[™]

www.triend.com | sales@triend.com | 1-800-356-8150