

FLOW
TECHNOLOGY
COMPONENTS



CSF Inox Group
FLOW TECHNOLOGY COMPONENTS

CSF Inox Group - Su socio para el tratamiento de líquidos en ambiente higiénico.

No solo les proporcionamos productos de primera categoría, sino que nos esforzamos para ofrecer a nuestros clientes un asesoramiento global y específico, basándonos en nuestra competencia y experiencia, con miras a encontrar soluciones excelentes para sus fines.

Además, teniendo muy en cuenta el marco general, nos ocupamos intensamente de sus objetivos, permitiendo que nuestra competencia confluya en el diseño de procesos e instalaciones, para poder así ofrecer soluciones y productos perfectamente acordes con su tratamiento de líquidos.





CSFinoxGroup
FLOW TECHNOLOGY COMPONENTS

FTC forma parte del CSF Inox Group y reúne las cuatro marcas, es decir, todos los productos del Grupo, bajo un mismo techo.

Forman parte de CSF Inox Group: CSF Inox (bombas), Bardiani Valvole (válvulas), MBS (intercambiadores de calor) y OMAC (bombas). Las cuatro empresas tienen su sede y sus plantas de producción en el norte de Italia.

CSF



BARDIANI
VALVOLE



OMAC



MBS





ALIMENTARIO Y LÁCTEO



BEBIDAS



FARMACÉUTICO Y COSMÉTICO



INDUSTRIA GENERAL

FTC Mexico

FTC Mexico, como equipo de ventas y servicio de asesoramiento de CSF Inox Group para el mercado de lengua **hispana**, es la primera referencia para todos los productos del grupo industrial. No nos consideramos un simple proveedor de productos de alta calidad, sino asesores a disposición de nuestros clientes. Estamos presentes para nuestros clientes antes y después de la venta y adoptamos nuestros sus objetivos. No nos damos por satisfechos hasta que no encontramos soluciones excelentes y estables.

NUESTRA POLÍTICA DE CALIDAD

- **HONESTIDAD:** Sienta las bases para unas relaciones comerciales sanas y duraderas y es para nosotros un principio clave para tratar con nuestros clientes.
- **SERVICIO DE ASISTENCIA:** Ofrecemos respuestas puntuales antes o después de la compra.
- **ASISTENCIA TÉCNICA:** Proporcionamos soluciones eficientes basadas en nuestras competencias técnicas y experiencia.
- **RENTABILIDAD:** Ofrecemos una elevada relación costes-beneficios para una mayor rentabilidad de los procesos de nuestros clientes.

ALIMENTARIO Y LÁCTEO

Los líquidos bombeados son distintos, al igual que nuestros productos; lo que conlleva una ventaja para nosotros, que siempre hemos estado buscando desafíos.

Siempre atentos al tratamiento delicado de los líquidos bombeados y a que los componentes puedan ser limpiados completamente, ofrecemos productos a medida para cualquier necesidad.



NUESTRAS SOLUCIONES



 **CSF**

 **BARDIANI
VALVOLE**

 **OHIO**

 **MBS**

 **FTC**

BEBIDAS

Del dulce al ácido, del sin gas al efervescente; la variedad de bebidas es inmensa y está en constante aumento.

Tenemos una solución para todo y les ayudamos a ustedes, los productores, a controlar su proceso de producción, volviéndolo lo más eficiente posible.



NUESTRAS SOLUCIONES

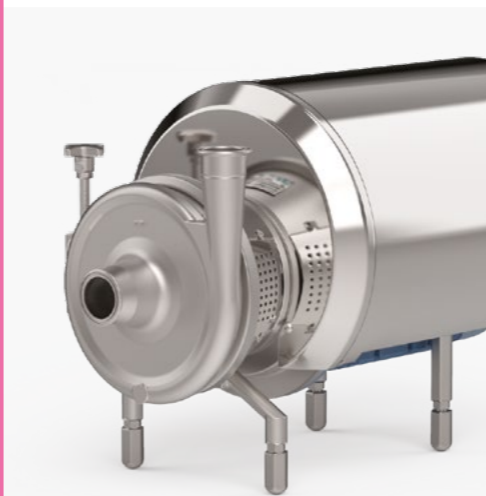

 **CSF**

 **BARDIANI**
VALVOLE

 **OHIO**

 **MBS**

 **FTC**

FARMACÉUTICO Y COSMÉTICO

La ingeniería de proceso estéril para nosotros es fundamental y la pureza donde nosotros es un huésped fijo.

Adaptados a los máximos requisitos de los procesos sensibles, ofrecemos una amplia cartera de materiales y productos certificados.



NUESTRAS SOLUCIONES



 **CSF**

 **BARDIANI**
VALVOLE

 **OHIO**

 **MBS**

 **FTC**

INDUSTRIA GENERAL

En particular, el empleo de valiosos aceros inoxidable y dúplex de alta calidad hace posible que nuestros productos se conviertan en socios fiables en el ambiente agresivo y arduo de la industria general.



NUESTRAS SOLUCIONES



CSF

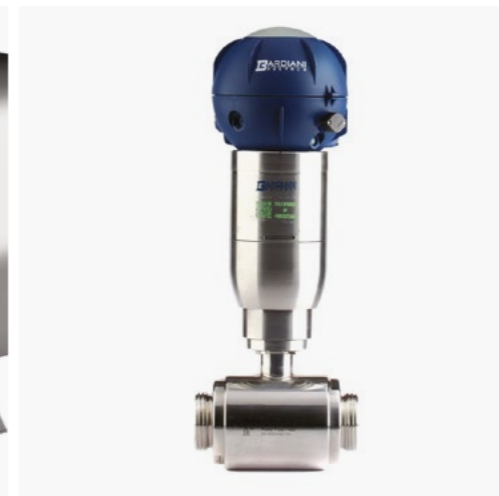

**BARDIANI
VALVOLE**

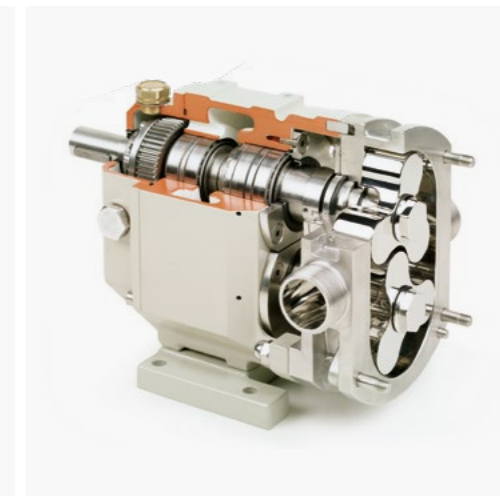

OHIO



MBS

FTC

CSF INOX

Fue establecida en 1970 en Montecchio Emilia, una pequeña ciudad de Emilia Romagna, y hoy día se ha convertido en una de las empresas más importantes del mundo en la fabricación de bombas higiénicas para la industria alimentaria.

La gama de CSF Inox incluye una serie de bombas centrífugas, autocebadas, con rotor sinusoidal, de tornillo excéntrico, de doble tornillo y neumáticas.

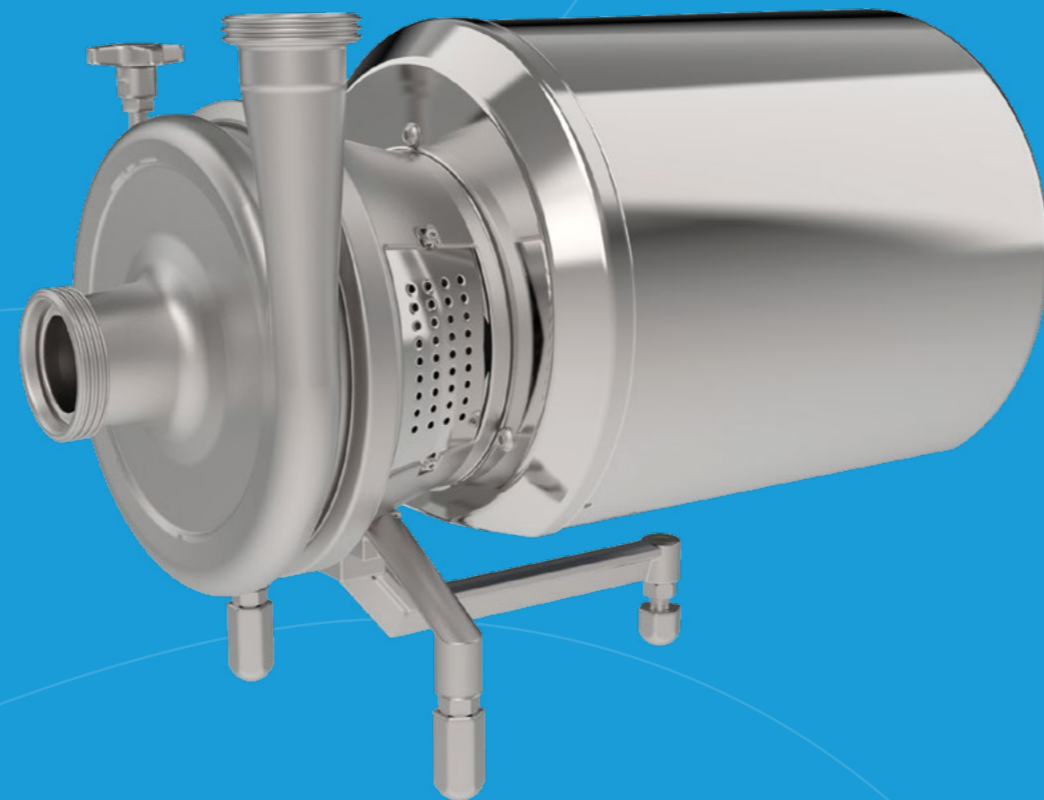

FABRICANTE | CSF INOX S.P.A.

Sede: Strada per Bibbiano 7, 42027 Montecchio Emilia (RE) Italia - Tel: +39 0522 869911 | email: italia@csf.it

www.csf.it

¿QUÉ DISTINGUE A CSF?

Desde el desarrollo de nuestros productos hasta la producción y la venta, estamos convencidos de que las bombas de CSF deben distinguirse por fiabilidad, eficiencia y estabilidad.



BARDIANI

Es una importante empresa italiana con sede en Forno Taro. Bardiani diseña, fabrica y comercializa desde Italia para más de 80 países válvulas higiénicas para aplicaciones y procesos de la industria láctea, de alimentos y bebidas, farmacéutica y cosmética.

La combinación entre tecnología, personalización y flexibilidad, así como la atención constante a las necesidades del cliente, convierten a Bardiani en un proveedor Premium.

FABRICANTE | Bardiani Valvole S.p.A.

Sede: Via G. di Vittorio 50/52, 43045 Forno di Taro (PR) Italia - Tel: +39 0525 400044 | email: bardiani@bardiani.com

www.bardiani.com

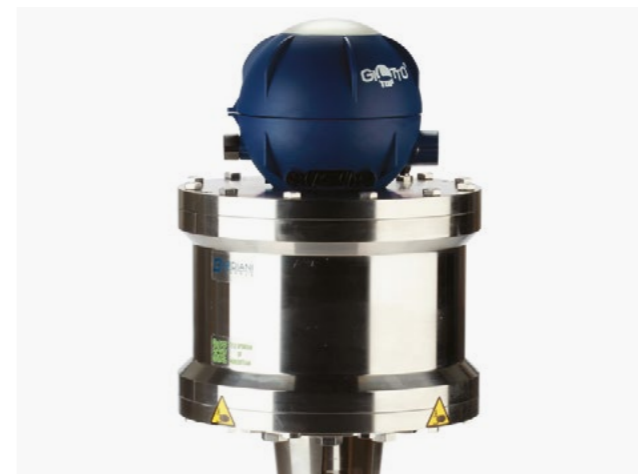

BARDIANI CARE

El servicio de asesoramiento es uno de los puntos fuertes de Bardiani Valvole, que empieza con la elección de las válvulas y llega hasta su mantenimiento. Para un óptimo asesoramiento también después de la compra, Bardiani ofrece a sus clientes el servicio «Bardiani Care». Bardiani Care, además de la asistencia técnica y la entrega rápida, incluye:

- mantenimientos programados con controles adecuados y mantenimiento preventivo para conservar o incluso aumentar la eficiencia de los componentes y reducir al mínimo los inconvenientes;
- la garantía de la disponibilidad inmediata de piezas de recambio para la reparación de componentes defectuosos;
- programas de formación en la planta productiva o en las instalaciones del cliente.



OMAC

Es una empresa especialista en bombas volumétricas de lóbulos, hecha única por su gama de productos disponibles en diferentes materiales como acero inoxidable, Hastelloy, Monel o titanio.

En colaboración con las empresas líderes en los sectores alimentario, químico, cosmético y farmacéutico desde los primeros años sesenta, OMAC ha adquirido una vasta experiencia, afirmándose como uno de los principales fabricantes de bombas volumétricas de lóbulos, conocido en todo el mundo.

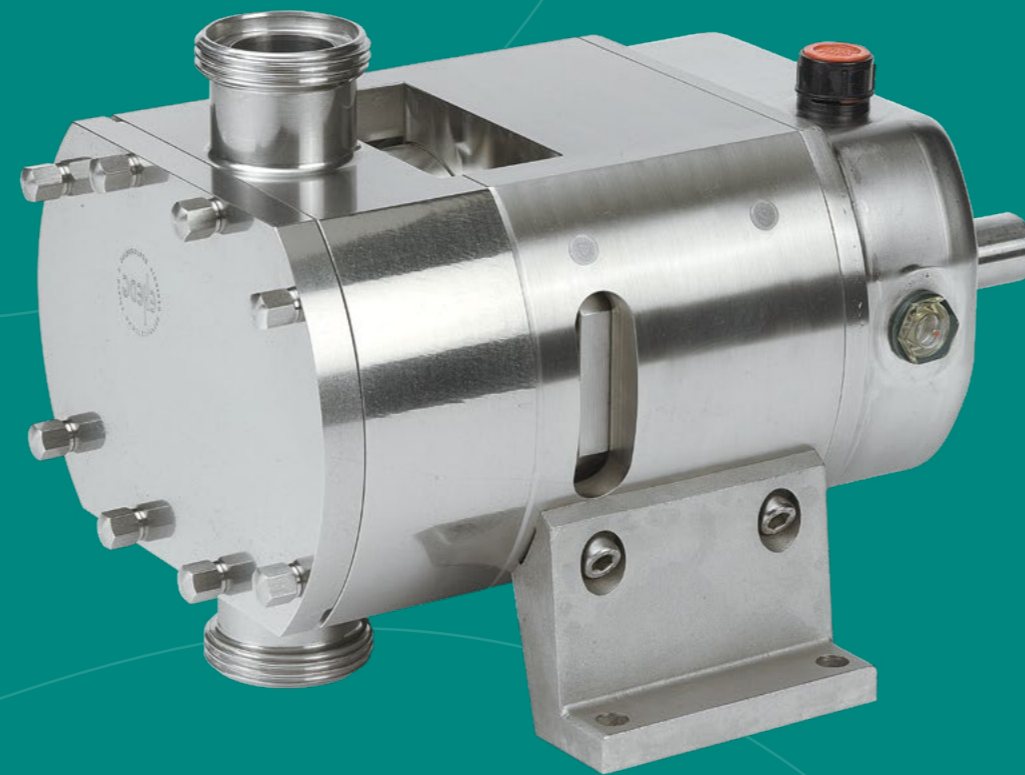

FABRICANTE | O.M.A.C. S.r.l.

Sede: Via G. Falcone 8, 42048 Rubiera (RE) Italia - Tel: +39 0522 629371 | email: info@omacpompe.com

www.omacpompe.com

GARANTÍA DE CALIDAD COMO FACTOR DE ÉXITO

Todos los componentes son sometidos a controles aleatorios para comprobar su precisión dimensional y su calidad, y se documenta cada fase de la fabricación. La superficie de los componentes que entran en contacto con el líquido bombeado se somete a saneamiento. Las soldaduras del producto son mínimas. Por último, cada bomba es sometida a prueba estática y la comprobación funcional para garantizar su correcto funcionamiento antes de dejar la fábrica.

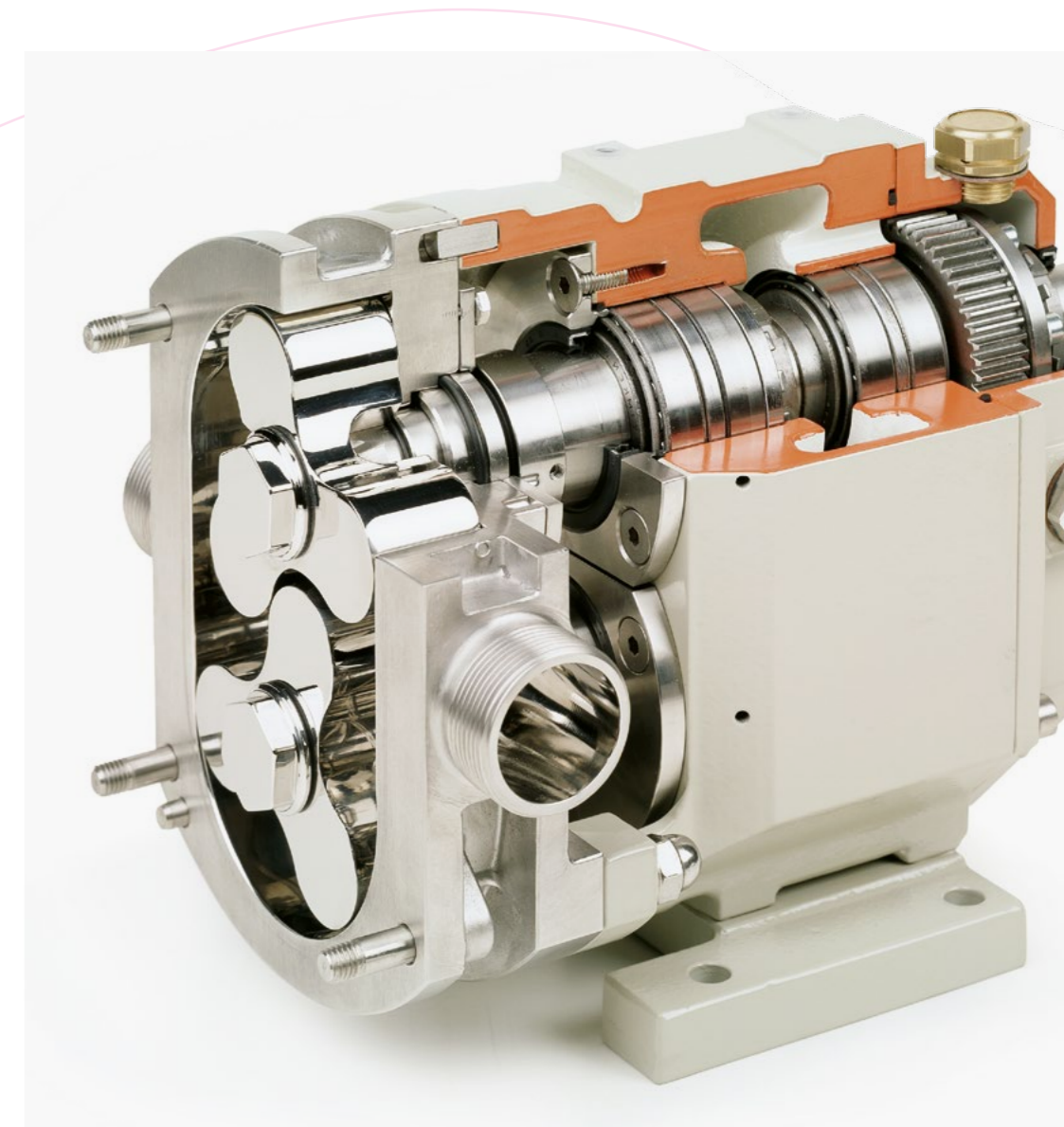

MBS

Establecida en 1995 como resultado de años de investigación sobre el intercambio térmico con tubos corrugados en colaboración con la Universidad de Parma. En los años siguientes, MBS se fue especializando en la fabricación de intercambiadores de calor multitubo.

En 2008, MBS entra a formar parte de CSF Inox Group y desplaza la fabricación a la nueva sede de Godega di Sant'Urbano (Treviso). Actualmente, gracias a la realización de innumerables proyectos, MBS se precia de una considerable experiencia en el campo del intercambio térmico.

FABRICANTE | MBS S.r.l.

Sede: Via Gian Pietro Sardi 24, 43124 Parma - Italia - Tel: +39 0521 3971 | email: mbs@mbs-europe.com

www.mbs-europe.com

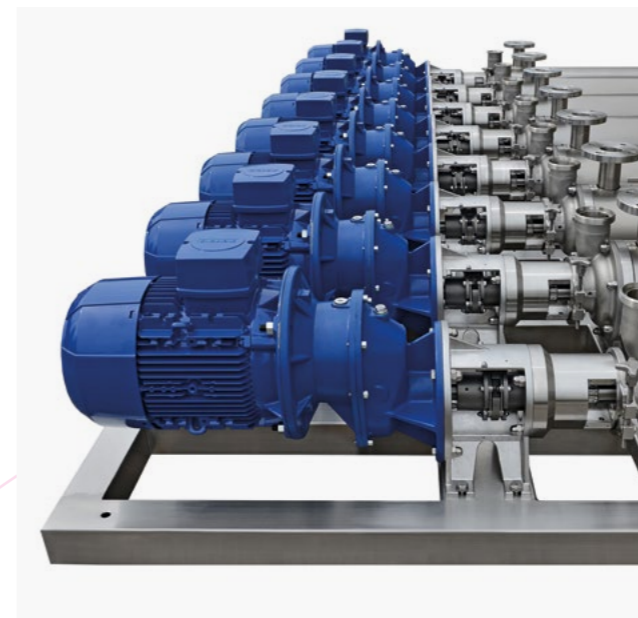

LAS FUERZAS DE MBS

MBS se basa en valores sólidos que la distinguen no solo como empresa, y sobre todo como personas que contribuyen cada día a su crecimiento:

- **INNOVACIÓN**
- **CALIDAD Y PROFESIONALIDAD**
- **FLEXIBILIDAD**
- **EFICIENCIA DE LA FABRICACIÓN**



FTC MEXICO

La satisfacción al cliente siempre es lo primero

Todo el Grupo CSF Inox, y por tanto también FTC, presta especial atención a la satisfacción de sus clientes. El punto de partida es el empleo de materiales preciados y productos de extraordinaria calidad.

FTC se compromete con la exigencia del cliente de seguridad, pureza y trazabilidad, y lo demuestra con productos certificados en numerosas ocasiones que pueden utilizarse sin vacilar en los principales procesos higiénicos y estériles de producción alimentaria y farmacéutica, aumentando aún más su eficacia.



NOTAS

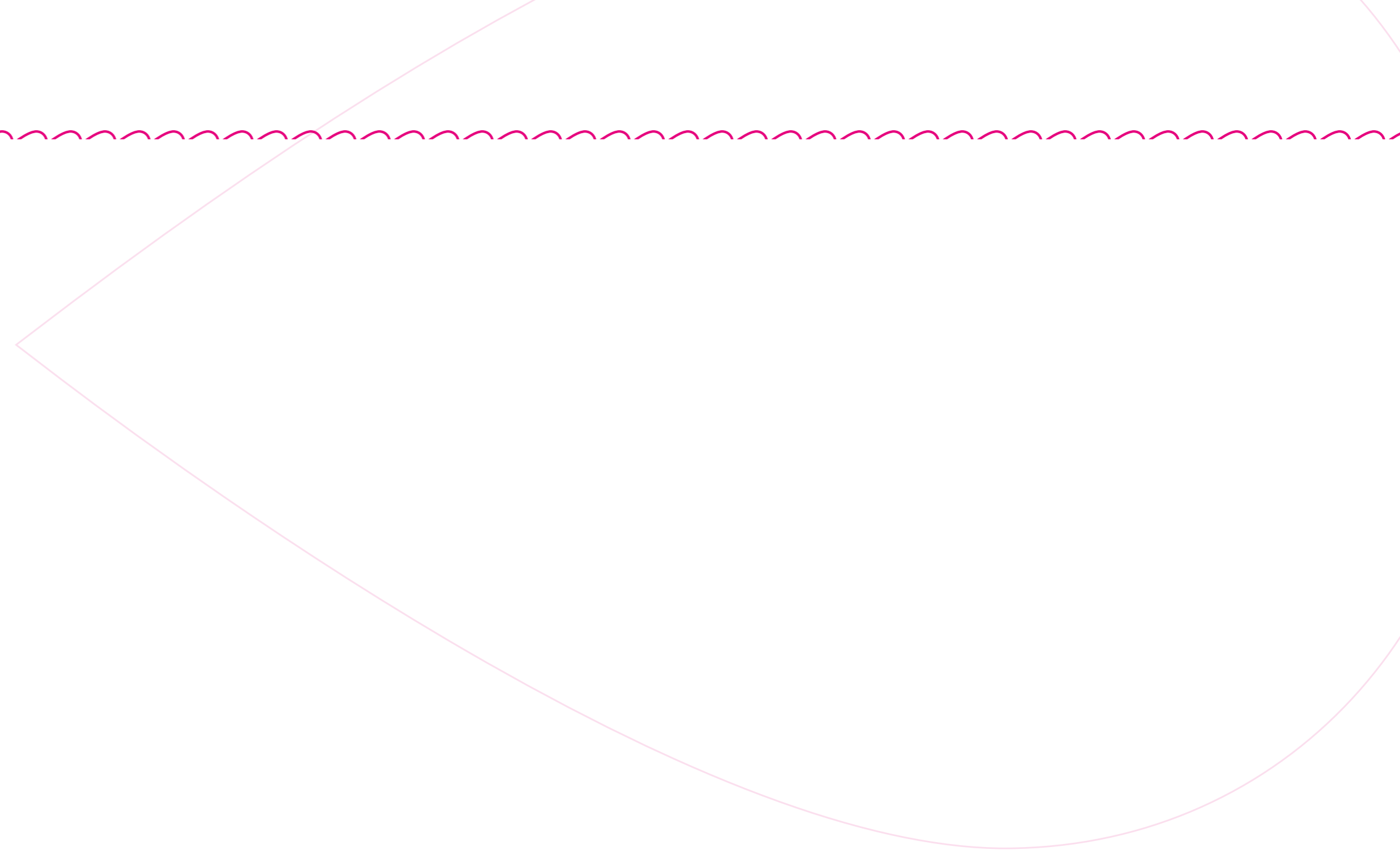



FLOW TECHNOLOGY COMPONENTS MEXICO S.A. DE C.V

Gutiérrez Zamora No. 161

Col. Las Águilas, Del. Álvaro Obregón, CDMX. 01710, Ph.: +52 (55) 55 36 80 66

E-mail: ventas@ftcmexico.com - www.ftcmexico.com

CSFinoxGroup

FLOW TECHNOLOGY COMPONENTS